

**MANUAL DE INSTRUCCIONES
PUNTO DE ANCLAJE MOVIL PARA VIGA IRUDEK PRO12**

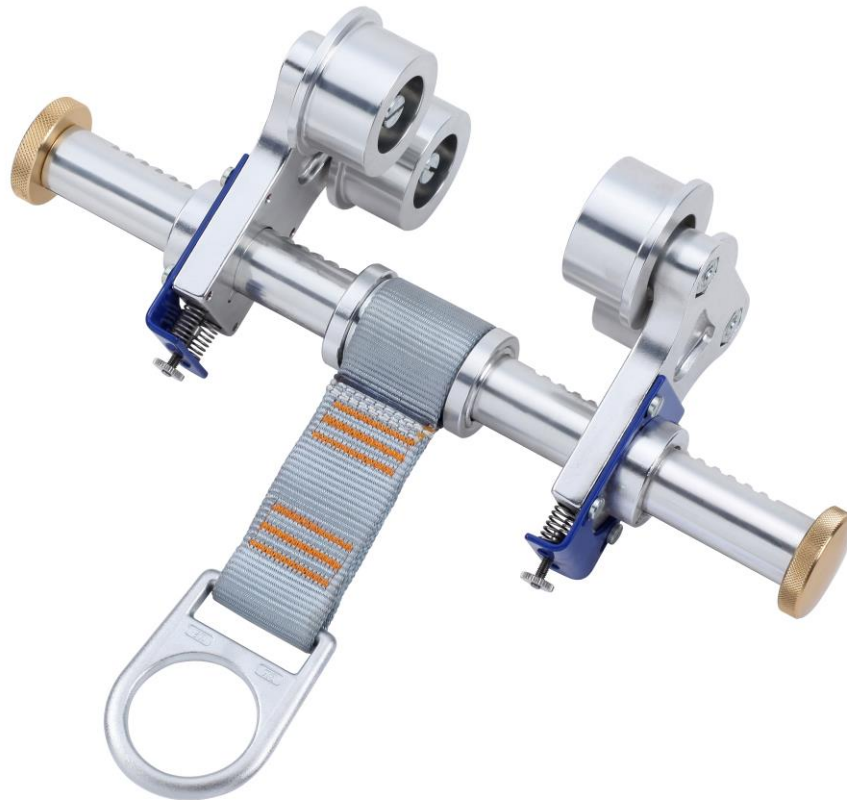

EN 795 B

CE 1019

www.irudek.com



MANUAL DE INSTRUCCIONES PUNTO DE ANCLAJE MÓVIL PARA VIGA IRUDEK PRO12

LEER ATENTAMENTE LAS INSTRUCCIONES DE USO ANTES DE UTILIZAR EL PUNTO DE ANCLAJE

El punto de anclaje móvil para vigas está diseñado para utilizarlo como parte de un sistema de protección personal contra caídas y están clasificadas como EPI (Equipamiento de Protección Individual) según la Directiva Europea 89/686/CEE y está en conformidad con la Norma Europea EN 795:1996 B.

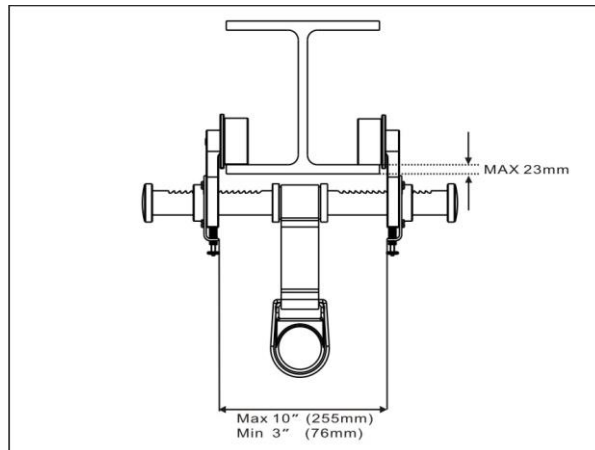

LIMITACIONES:

El equipo está destinado a ser utilizado como un punto de anclaje, ya sea con un absorbedor de energía o un anticaídas retráctil para anticaídas o con una cuerda de posicionamiento para retención. El punto de anclaje no se debe utilizar para cargas o cualquier otro uso que no sea el de un dispositivo de protección contra caídas de altura. Este producto está diseñado para el uso de una persona.

ESPECIFICACIONES

- Material de la barra: aleación de aluminio 7075-T6
- Abrazaderas : aleación de aluminio 7075-T6
- Material Anillo-D: aleación de aluminio SAE4140- de níquel
- Material tope final: Acero al carbono – recubrimiento de níquel
- Material muelles: Acero inoxidable
- Material cinta: Poliéster
- Resistencia de rotura mínima: 15kN (3300LBS)
- Peso: 3,5kgs

REQUISITOS DE INSTALACIÓN

- Se adapta a vigas tipo I de 76-255 mm de ancho, y de hasta 23mm de grosor.
- La anchura de la viga debe de ser verificado antes de cada uso. Verificar lo siguiente:
 - Partes que faltan, como los tornillos
 - Oxidación excesiva
 - Cualquier evidencia de caída
 - Cualquier daño o accesorios doblados
 - Cualquier daño o desgarro de la cinta
- Verificar la estructura de la viga antes de su uso. Verificar lo siguiente:
 - Resistencia adecuada
 - Daños en la estructura
 - Oxidación excesiva
- Abrir el anclaje de viga a su máxima anchura de ajuste
- Presionar las palancas de la abrazadera ajustable
- Ajustar la abrazadera de viga para adaptarse a la viga, asegurándose de que el punto de anclaje está en el centro de la

viga.

- Las abrazaderas ajustables deben de estar bloqueadas en su sitio
 - Comprobar físicamente que está bloqueado
- Las bases de la abrazadera ajustable deben apoyarse en una superficie lisa
 - Retirar la suciedad y el polvo si es necesario
- El tope final deben mantenerse en su sitio.
- Asegurarse de que la abrazadera de la viga no pueda deslizarse fuera del extremo de la viga
 - Instalar un tope si es necesario
- El punto de anclaje debe de estar tan cerca como sea posible sobre la vertical del lugar de trabajo para reducir el deslizamiento. El usuario no debe exceder un ángulo de 30 ° desde el centro del anclaje de viga.
- Si hay una desviación entre la línea desde el punto de anclaje al usuario y la línea o la dirección de caída potencial, en el caso de una caída, el usuario puede deslizarse lateralmente.
- Cuando esto no se pueda evitar, minimizar el daño potencial con:
 - Doble punto de anclaje
 - Desvío de anclaje
 - Topes finales
- Tener en cuenta la distancia libre de caída por debajo de los pies del usuario
- El tipo de sistema anticaídas conectado al punto de anclaje deberá ser compatible con la resistencia de anclaje.
- Proporcionar un medio seguro de acceso al punto de anclaje.
- El producto deberá ser usado solamente por una persona capacitada y competente en su uso seguro. Debe garantizarse que las condiciones médicas no afectan su seguridad durante su uso normal o en caso de emergencia. En caso de duda consultar al médico.

ATENCIÓN: Leer y entender las instrucciones de uso de los equipos asociados (p.e. arnés anticaídas, absorbedor de energía, anticaídas retráctil...) y utilizados en el sistema anticaídas.

CONEXIÓN AL PUNTO DE ANCLAJE

- El punto de anclaje PRO12 es un punto de anclaje para ser utilizado junto con un absorbedor de energía o un anticaídas retráctil para anticaídas
- Asegurarse de que el conector (p.e. mosquetón de cierre automático) está correctamente cerrado sobre el punto de anclaje del arnés anticaídas.
- Asegurarse de que las conexiones son compatibles (talla, forma, resistencia, etc...) si se conecta un absorbedor de energía al punto de anclaje PRO12, seguir las instrucciones para conectar un extremo del absorbedor de energía (el extremo del absorbedor) al arnés anticaídas y el extremo de la cuerda al punto de anclaje asegurándose de que los mosquetones cierran correctamente.
- Si utiliza un anticaídas retráctil, debe ser conectado al punto de anclaje a través de un conector y debe estar colgado verticalmente. Después colocar el extremo de anticaídas al arnés. Asegurarse de que los conectores cierran correctamente.

FORMACIÓN: Es responsabilidad del usuario y el distribuidor de este equipo asegurar que estén familiarizados con estas instrucciones, formados en su correcto cuidado y uso, y son conscientes de las características de funcionamiento, limitaciones de aplicación y las consecuencias de un uso inadecuado de este equipo.

IMPORTANTE: La formación debe impartirse sin exponer al alumno a peligro. La formación debe repetirse de forma periódica.

INFORMACIÓN Y RECOMENDACIONES

- Antes de su utilización, establecer un plan de rescate para poder ejecutarlo en caso de emergencia.
- No realizar alteraciones o adiciones al equipo sin el previo consentimiento por escrito del fabricante. El equipo debe ser reparado únicamente por el fabricante o una persona autorizada para este fin, siguiendo los procedimientos del fabricante.
- El equipo no debe ser utilizado fuera de sus limitaciones, o para otro propósito distinto del previsto.
- Asegurar la compatibilidad de los elementos de un equipo cuando se monten en un sistema. Asegurarse de que todos los artículos son compatibles entre sí y apropiados para la aplicación propuesta. Está prohibido usar el sistema de protección en el que el funcionamiento de un elemento individual se vea afectada por o interfiera con la función de otro. Revisar periódicamente las conexiones y el ajuste de los componentes para evitar su desconexión o aflojamiento accidental.

- En caso de detectar deterioros o cualquier duda sobre su estado para una utilización segura, el equipo de protección individual debe ser retirado del uso inmediatamente. No debe ser usado otra vez hasta que una persona competente confirme por escrito si es aceptable hacerlo.
- En caso de que haya parado una caída, el equipo debe ser retirado del uso.
- Es esencial para la seguridad verificar el espacio libre mínimo requerido por debajo de los pies del usuario en el lugar de trabajo antes de cada uso, para que en caso de caída no haya colisión con el suelo u otro obstáculo en la trayectoria de la caída. Los detalles de espacio libre mínimo exigido se encuentran en las instrucciones de uso de los componentes respectivos del sistema anticaídas.
- Durante el uso del equipo es necesario prestar especial atención a las circunstancias peligrosas que pueden afectar al comportamiento del equipo y a la seguridad del usuario, y en particular:
 - arrastre o enlazado accidental sobre bordes cortantes;
 - distintos deterioros, como cortes, abrasión, corrosión;
 - influencia negativa de agentes climáticos;
 - caídas de tipo “péndulo”;
 - influencia de temperaturas extremas;

 - efectos de contacto con productos químicos;
 - conductividad eléctrica;
- Si el producto es revendido fuera del país original de destino el revendedor debe proporcionar instrucciones de uso, mantenimiento, revisión periódica y de reparación en el idioma del país donde se vaya a utilizar el equipo.

VIDA ÚTIL

La vida útil estimada del anclaje de viga es ilimitada. Los siguientes factores pueden reducir la vida útil del producto : uso intensivo, contacto con sustancias químicas, ambientes especialmente agresivos, exposición a temperaturas extremas, exposición a los rayos ultravioleta, abrasión, cortes, fuertes impactos, o una mala utilización y mantenimiento.

La revisión anual obligatoria validará el funcionamiento correcto del equipo. Es obligatorio que el equipo sea examinado por el fabricante o por una persona autorizada al menos una vez al año.

En caso de que haya parado una caída, el equipo debe ser retirado del uso.

TRANSPORTE

El equipo de protección individual debe ser transportado en un embalaje que lo proteja contra la humedad o daños mecánicos, químicos y térmicos.

INSTRUCCIONES DE MANTENIMIENTO

- **LIMPIEZA:** El equipo de protección individual debe ser limpiado de forma que no cause efectos adversos en los materiales utilizados en la fabricación del equipo. Para materiales textiles y de plástico (cintas, cuerdas) limpiar con un trapo de algodón o un cepillo. No utilizar ningún material abrasivo. Para una limpieza profunda, lavar el equipo a una temperatura entre 30°C y 60°C utilizando un detergente neutro. Para las partes metálicas, utilizar un trapo húmedo. Si el equipo se moja, ya sea por el uso o debido a la limpieza, se debe dejar secar de forma natural, alejado del calor directo.

- **ALMACENAMIENTO:** El equipo de protección individual debe ser almacenado en un embalaje holgado, en un lugar seco, ventilado, protegido contra la luz solar, rayos ultravioleta, polvo, objetos con bordes cortantes, temperaturas extremas y sustancias agresivas.

- **LUBRICACIÓN :** lubricar las partes móviles con frecuencia con un lubricante a base de silicona. Evitar derramar aceite sobre las partes textiles

INSTRUCCIONES DE REPARACIÓN

Si el equipo resulta dañado, no proporcionará el nivel óptimo de protección y deberá ser sustituido o reparado inmediatamente. Ante cualquier duda y antes de realizar ninguna reparación, consultar al fabricante.

El equipo debe ser reparado únicamente por el fabricante o una persona autorizada para este fin, siguiendo los procedimientos establecidos por el fabricante.

MARCADO: El equipo está marcado con la siguiente información:

- Marcado CE indicando que el artículo cumple con los requisitos de la Directiva 89/686/CEE de EPIs
- Identificación del fabricante
- Referencia del artículo
- Número de lote o serie
- Mes/Año de fabricación

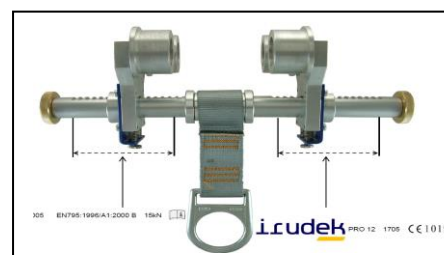

- vi) Norma Europea
- vii) Número del organismo notificado

LEER LAS INSTRUCCIONES PARA LAS REVISIONES PERIÓDICAS

Es necesario realizar revisiones periódicas regulares. La seguridad del usuario depende de la continua eficacia y durabilidad del equipo.

El equipo de protección individual debe ser revisado al menos cada 12 meses, aunque si las condiciones de trabajo son extremas (condiciones ambientales duras, uso prolongado, etc...) puede requerir realizar las revisiones con más frecuencia. La revisión periódica sólo puede ser realizada por el fabricante o una persona autorizada por el fabricante. Es necesario revisar con cuidado todos los elementos del equipo para examinar si no presentan rasgos de deterioro, desgaste excesivo, corrosión, abrasión, cortes e incorrecciones de uso. Al terminar una revisión periódica, se determina la fecha de la siguiente revisión.

Las observaciones deberán recogerse en la ficha de control del equipo.
Comprobar la legibilidad del marcado del producto.

FICHA DE CONTROL

La ficha de control debe ser rellenada antes de la primera entrega del equipo para su empleo.

Toda la información referente al equipo de protección individual (nombre, número de serie, fecha de compra y fecha de primera puesta en servicio, nombre de usuario, histórico de las revisiones periódicas y reparaciones, y próxima fecha para la revisión periódica) debe estar anotado en la ficha de control del equipo.

La ficha debe ser rellenada únicamente por el responsable del equipo de protección.

No utilizar el equipo de protección individual sin su ficha de control debidamente rellenada.

IDENTIFICACIÓN

REFERENCIA	<input type="text"/>
NÚMERO DE LOTE, SERIE	<input type="text"/>
AÑO DE FABRICACIÓN	<input type="text"/>
PUEDE SER UTILIZADO CON	<input type="text"/>
FECHA DE COMPRA	<input type="text"/>
FECHA DE PRIMERA PUESTA EN SERVICIO	<input type="text"/>
NOMBRE DEL USUARIO	<input type="text"/>
COMENTARIOS	<input type="text"/>

FICHA TÉCNICA

FECHA	OBJETO (Revisión periódica / Reparación)	VERIFICADOR Nombre + Firma	COMENTARIOS	PRÓXIMA FECHA Revisión

Organismo notificado que ha efectuado el examen CE de tipo : VVUU a.s., Pikartska 1337/7, 716 07 Ostrava-Radvanice, Czech Republic (Organismo notificado número 1019) y organismo notificado que interviene en la fase de control de la producción: VVUU a.s., Pikartska 1337/7, 716 07 Ostrava-Radvanice, Czech Republic (Organismo notificado número 1019)

INSTRUCTION MANUAL DETACHABLE ANCHOR POINT FOR BEAMS IRUDEK PRO12

GB

CAREFULLY READ THE INSTRUCTIONS BEFORE USING THE ANCHOR POINT

The detachable anchor point is designed to be used as part of a personal fall protection system and are classified as PPE (Personal Protective Equipment) by the European PPE Directive 89/686/CEE and are in conformity to the European Norm EN 795:1996 B.

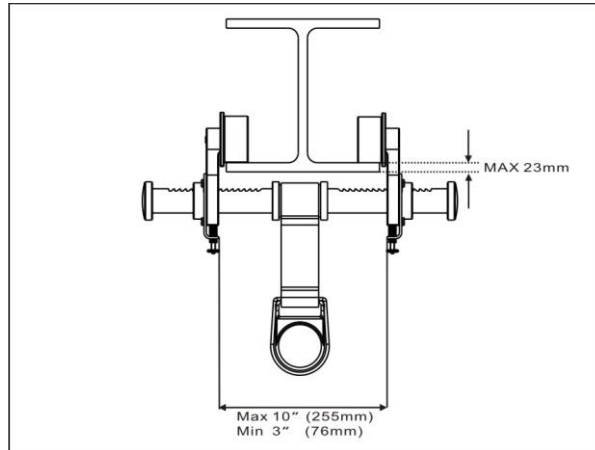

WARNINGS :

This product is to be used as part of a personal fall protection system. It is intended to be used as an anchorage point for either a shock-absorbing lanyard or self-retracting lifeline for fall arrest, or with a positioning lanyard for fall restraint. This unit should not be used for material handling or any other use other than that of a fall protection anchorage device. This product is intended for one person using.

SPECIFICATION OF THE PRODUCT:

- Load Bar Material: Aluminum Alloy 7075-T6
- Clamps(Jaws)With Roller: Aluminum Alloy 7075-T6
- D-Ring Material: Steel Alloy SAE4140- Nickel plating
- End Screw Material: Carbon Steel- Nickel plating
- Spring Material: Stainless steel
- Webbing Material: Polyester
- Minimum Breaking Strength: 15kN(3300LBS)
- Weight:3.5kgs(7.7LBS)

INSTALLATION REQUIREMENTS

- Fits I-Beams from 76-255 mm(3"- 10") wide, up to 23mm thick
- The beam anchor must be checked before each use. Check the beam anchor for the following;
 - Missing parts, such as screws
 - Excessive Rust
 - Any evidence of a fall
 - Any damage or bending of the fittings
 - Any tears or damage to the webbing.
 - If rollers turn smoothly.
- Check the beam structure before use. Check for the following;
 - Adequate strength
 - Damage to the structure
 - Excessive Rust
- Open the Beam Clamp to it's maximum adjustment.
- Push in the toggles on the adjustable clamp.
- Adjust the beam clamp to fit the beam, making sure that the anchor point is in the centre of the beam.
- The adjustable clamps must be locked into place.
 - Physically check that it is locked.
- The feet on adjustable clamp must sit on a clear surface.
 - Remove dirt and grit if necessary.

- The End screw cap must remain on.
- Ensure that the beam clamp cannot slide off the end of the beam.
 - Install a stopper if necessary.
- The anchorage point should be as close as practically possible to vertically above the place of work to reduce the liability to swing. The user must not exceed an angle of 30° from the centre of the anchor beam.
- If there is a lateral offset between the line from the anchorage point to the operator and the line or direction of potential fall, in the event of a fall the operator may swing laterally.
- When this cannot be avoided, minimize potential injury by:
 - Dual anchorage
 - Diversion anchor
 - Edge stops
- Adequate fall clearance needs to be provided below the operator.
- The type of fall-arrest system attached to the anchorage point shall be compatible with the anchorage strength.
- A safe means of access to the anchorage point should be provided.
- The product shall be used only by a person trained and competent in its safe use. There must be ensured that medical conditions of the user do not affect his safety during normal use of the equipment or in case of emergency. In case of doubt, consult the doctor.

ATTENTION: Read and understand the instructions for use of the associated equipment (eg fall arrest harness, energy absorber, fall arrester ...) and used in the fall arrest system.

CONNECTION TO THE ANCHOR POINT

- PRO12 anchorage point is an anchorage point to be used in conjunction with an energy absorber or a fall arrester
- Make sure that the connector (eg automatic lockin connector) is correctly closed on the anchor point of the fall arrest harness.
- Ensure that the connections are compatible (size, shape, resistance, etc ...) if a energy absorber is connected to the PRO12 anchor point, follow the instructions to connect one end of the energy absorber (the end of the absorber) to the fall arrest harness and the end of the rope to the anchorage point making sure that the connectors close properly.
- If you use a retractable fall arrester, it must be connected to the anchor point through a connector and must be hung vertically. Then place the fall arrester end into the harness. Make sure the connectors close properly.

TRAINING: It is the responsibility of the user and the distributor of this equipment to ensure that they are familiar with these instructions, trained in their correct care and use, and are aware of the operating characteristics, limitations of application and consequences of improper use of this equipment .

IMPORTANT: Training must be imparted without exposing the student to danger. Training should be repeated periodically.

INFORMATION & ADVICE

- A rescue plan shall be in place to deal with any emergencies that could arise during the work.
- It is forbidden to make any alterations or additions to the equipment without the manufacturer's prior written consent.
- Personal protective equipment shall not be used outside its limitations, or for any purpose other than that for which it is intended.
- Before use ensure about the compatibility of items of equipment when assembled into a system. Ensure that all items are compatible and appropriate for the proposed application. It is forbidden to use combinations of items of equipment in which the safe function of any one item is affected by or interferes with the safe function of another. Periodically check the connection and adjustment of the components to avoid accidental disconnection and loosening.
- Personal protective equipment must be withdrawn from use immediately when any doubt arise about its condition for safe use and not used again until confirmed in writing by a competent person that it is acceptable to do so.
- Personal protective equipment must be withdrawn from use immediately when it have been used to arrest a fall.
- It is essential for safety to verify the free space required beneath the user at the workplace before each occasion of use, so that, in the case of a fall, there will be no collision with the ground or other obstacle in the fall path. The required value of the free space should be taken from instruction manual of used equipment.
- There are many hazards that may affect the performance of the equipment and corresponding safety precautions that have to be observed during equipment utilization, especially:
 - Trailing or looping of lanyards or lifelines over sharp edges,
 - Any defects like cutting, abrasion, corrosion
 - Climatic exposure,
 - Pendulum falls,
 - Extreme temperatures

- Chemical reagents,
- Electrical conductivity

-It is essential for the safety of the user that if the product is re-sold outside the original country of destination the reseller shall provide instructions for use, for maintenance, for periodic examination and for repair in the language of the country in which the product is to be used.

LIFETIME

The estimated product lifetime of the anchor point for beams is unlimited. The following factors can reduce the lifetime of the product : intense use, contact with chemical substances, specially aggressive environment, extreme temperature exposure, UV exposure, abrasion, cuts, violent impacts, bad use or maintenance.

The required annual examinations will validate the correct functioning of the equipment. It is compulsory that the equipment is examined by the manufacturer or his authorized representative at least once a year.

In case that it have been used to arrest a fall, the equipment must be withdrawn from use.

TRANSPORT

The Personal Protective Equipment must be transported in a package that protects it against moisture or mechanical, chemical and thermal attacks.

INSTRUCTIONS FOR MAINTENANCE

- **CLEANING:** The personal protective equipment must be cleaned without causing adverse effect on the materials used in the manufacture of the equipment. For textile (webbing and ropes) and plastic parts wipe with cotton cloth or a soft brush. Do not use any abrasive material. For intensive cleaning wash the harness at a temperature between 30°C and 60°C using a neutral detergent. For metallic parts wipe with a wet cloth. When the equipment becomes wet, either from being in use or when due to cleaning, it shall be allowed to dry naturally, and shall be kept away from direct heat.

- **STORAGE:** Personal protective equipment should be stored loosely packed, in a dry and well - ventilated place, protected from direct light, UV degradation, dust, sharp edges, extreme temperature and aggressive substances.

- **LUBRICATION:** Lubricate the moving parts frequently with a silicone-based lubricant. Avoid spilling oil on the textile parts

REPAIR

If the equipment is damaged, it will not provide the optimal level of service and should be replaced or repaired immediately. In case of any doubt and before making any repairs, consult the manufacturer. Any repair shall only be carried out by equipment manufacturer or his authorized representative following manufacturer's procedures.

MARKING The equipment is marked with the next information:

- i) CE marking showing that the product meets the requirements of the PPE Directive 89/686/CEE
- ii) Identification of the manufacturer
- iii) Reference of the equipment
- iv) Lot number or serial number
- v) Year of manufacture
- vi) Material
- vii) European Norm
- viii) Notified body number

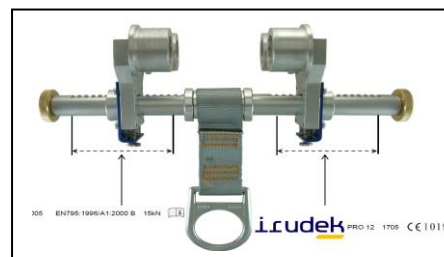

INSTRUCTIONS FOR PERIODIC EXAMINATIONS

It is necessary to carry out regular periodic examinations. The safety of the users depend upon the continued efficiency and durability of the equipment.

The personal protective equipment shall be examined at least every 12 months. The periodic examination can only be carried out by the manufacturer or his authorized representative.

The comments should be included in the check card of the equipment. After the periodic examination, the next due date for periodic examination will be determined.

During periodic inspection it is necessary to check the legibility of the equipment marking

CHECK CARD

The check card should be filled in before the first use.



All information about the personal protective equipment (name, serial number, date of purchase and date of putting into operation, user name, periodic examination and repair history, and next periodic examination date) shall be noted into de check card.

All records in the check card can only be filled in by a competent person.

Do not use the personal protective equipment without a duly filled check card.

EQUIPMENT RECORD

REFERENCE	<input type="text"/>
SERIAL NUMBER	<input type="text"/>
YEAR OF MANUFACTURE	<input type="text"/>
IT CAN BE USED WITH	<input type="text"/>
DATE OF PURCHASE	<input type="text"/>
DATE OF FIRST PUT INTO USE	<input type="text"/>
USER NAME	<input type="text"/>
COMMENTS	<input type="text"/>

PERIODIC EXAMINATIONS AND REPAIR HISTORY

DATE	REASON FOR ENTRY (Periodic examination/Repair)	COMPETENT PERSON Name+Signature	COMMENTS	NEXT DUE DATE FOR Periodic Examination

CE type examination carried out by the notified body: VVUU a.s., Pikartsja 1337/7, 716 07 Ostrava- Radvanice, Czech Republic (notified body number 1019) and ongoing assessment carried out by the notified body : VVUU a.s., Pikartsja 1337/7, 716 07 Ostrava- Radvanice, Czech Republic (notified body number 1019)